



Cierre hermético para empalme de fibra óptica (Tecnología Loose Tube)

Ref: CFEDS8000CTV

Aplicaciones:

El cierre hermético de alta densidad para empalme de fibra óptica en tecnología **Loose tube**. Es un producto diseñado para la realización de conexiones directas o para derivaciones en los cables de fibra óptica.

Que pueden ser utilizados en aplicaciones aéreas, canalizadas, enterrados directamente, en pared, en postes, ductos o cámaras, siendo uno producto adaptable a cualquier entorno y necesidad de las redes de telecomunicación.

Prestaciones:

El cierre hermético para empalmes de fibras ópticas esta desarrollado en **Polipropileno (PP -FRP)** y sus bandejas en **(ABS)**, materiales de alta resistencia y vida útil. Posee aditamentos en el material que protege el producto de las diferentes condiciones climáticas, junto con una protección UV.

Es compatible con cables de fibras ópticas del tipo ribbon como también los cables convencionales, armados, dieléctricos, ADSS ,entre otros. Sus bandejas pueden ser configuradas para recibir los distintos hilos de fibra óptica encontrados en las configuraciones **Loose tube**, tight buffer o Ribbon.

En su interior cuenta con una amplia bandeja de reserva para los hilos no utilizados.

Cumplimiento de Normas:

El cierre hermético de fibra optica cumple con los requerimientos establecidos por la norma Telcordia GR771, Telcordia GR769,ASTMB117,ASTM G21, IEC 61300, ITU-I RECL.200/L51.

Dimensiones modelo :

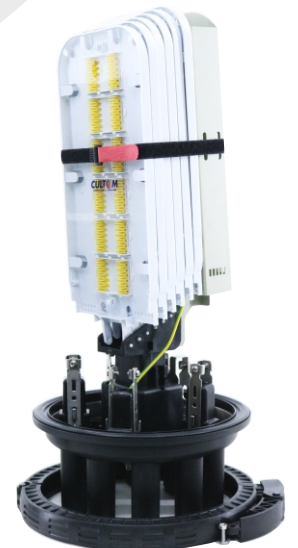
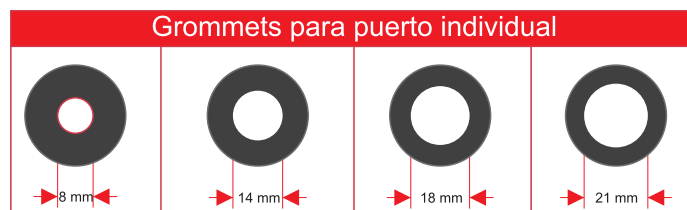
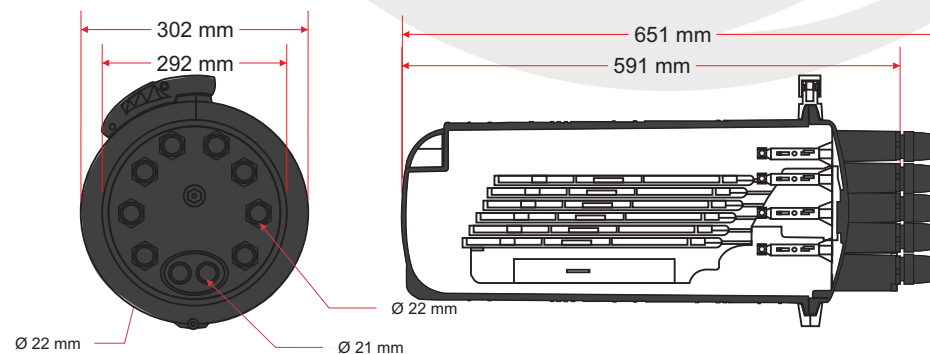



Cierre hermético para empalme de fibra óptica (Tecnología Loose Tube)

Ref: CFEDS8000CTV

Características :

Característica	Valor
Dimensiones:	599 mm x Ø 292 mm
Materiales:	Polipropileno (Cubierta, Base) ABS (Bandejas) Acero Inoxidable (Componentes metalicos)
Capacidad:	24 - 336 Hilos (LooseTube) 144 Hilos - 864 Hilos (Ribbon)
Bandeja de Reserva	12 Buffers de (1,5metros) 72 Cintas Ribbon de 12 hilos (1,5 metros)
Capacidad de bandejas:	1 a 6 bandejas
Tipo de Bandeja	Bandejas de 24 fusiones(Loose Tube) Bandejas de 144 fusiones (Ribbon por 12 hilos)
Puertos laterales	8 puertos para cables desde Ø 8 hasta Ø21 mm
Puerto Oval / Derivación.	1 Puerto (Para cables desde Ø 6 Hasta Ø 21mm)
Nivel de hermeticidad:	IP 68
Tipo de sello en los puertos	Llama Directa
Modelo	Domo / Cubierta
Lugar de Instalacion:	Uso Exterior
Opciones de instalación:	Poste Muro Mensajero
Protección	UV
Temperatuta de Operación:	- 40 C a 65°C
Durabilidad	20 Años
Resistencia Atmosferica	62 ~ 106 Kpa
Radio de Curvatura:	Acorde a la norma ITU G 652



BANDEJA DE RESERVA



VÁLVULA DE AIRE

Tipos de bandejas:

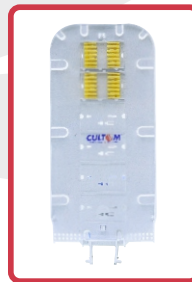
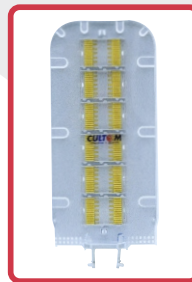

Opciones de instalación:



Pared



Poste



Mensajero

Características	CFOB2472WR	CFOB24144WR
Dimensiones	134*115*8mm	134*115*8mm
Capacidad de fibras	Desde 12 hasta 72 Fibras por bandeja	Desde 12 hasta 144 Fibras por bandeja
Tipo de fibras	Loose tube	Ribbon
Splitter óptico	N/A	N/A
Tipo de apilamiento en bandeja	Sencillo	Sencillo
Cantidad de bandejas	6 bandejas por cubierta	6 bandejas por cubierta

Este informativo es de autoría y propiedad exclusiva de ENERGITEL S.A. Es vedada su reproducción en el todo o en parte sin mencionar su autoría, así como la alteración de su contenido o contexto. Todas las especificaciones están sujetas a cambios sin previo aviso. Las imágenes son meramente ilustrativas pueden variar en el momento de la compra.